

Asociación Nacional de Productores de
Autobuses, Camiones y Tractocamiones, A.C.

Primer Foro Regional sobre el Doble Remolque

Comisión de Comunicaciones y Transportes
Cámara de Diputados
LXIV Legislatura

ANPACT

13 de marzo de 2019

14 asociados con **11** plantas manufactureras de vehículos y **2** plantas de remanufactura de motores en **8** entidades federativas.



Ranking Mundial

- 1er Lugar en Exportación de Tractocamiones
- 4to Lugar en Exportación de Vehículos Pesados
- 6to Lugar en Producción de Vehículos Pesados de Carga

Impacto en la Economía Nacional

- 84,000 Empleos de los cuales 18,500 son directos
- 1.3% Del PIB Manufacturero

La selección del vehículo **es realizada por el transportista** de acuerdo a varios factores

Marco Regulatorio, Federal, Estatal, Municipal

Vocación
, Urbano,
Regional,
Larga
distancia,
fuera de
Carretera

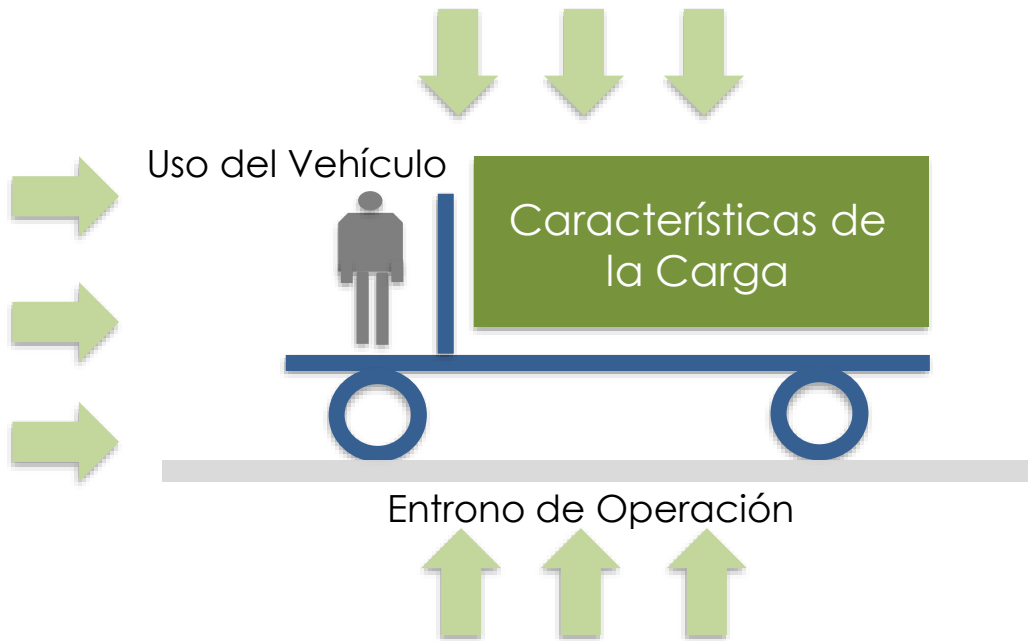

Tipo de
Carga,
General,
Materiales
Peligrosos,
Especializad
a, Tipo de
remolque

Condiciones de Carretera, Altitud, Temperatura,
Medio Ambiente

Principales Configuraciones autorizadas en México:



ANPACT siempre ha promovido el uso de dispositivos de seguridad en vehículos pesados

Vehículos Diferenciados

- Motor Electrónico, HP Mínimo
- Torque Mínimo
- Capacidad Mínima de los Ejes de Tracción
- Freno Auxiliar de Motor o Retardador o Freno libre de fricción
- Sistema AntiBloqueo para frenos
- Suspensión de Aire
- Cámaras de Frenado de Doble Acción



Tecnologías Avanzadas Disponibles

- Sistema de Estabilidad contra volcadura
- Sistema de mitigación de Colisión
- Frenado Activo Asistido
- Advertencia de abandono de carril

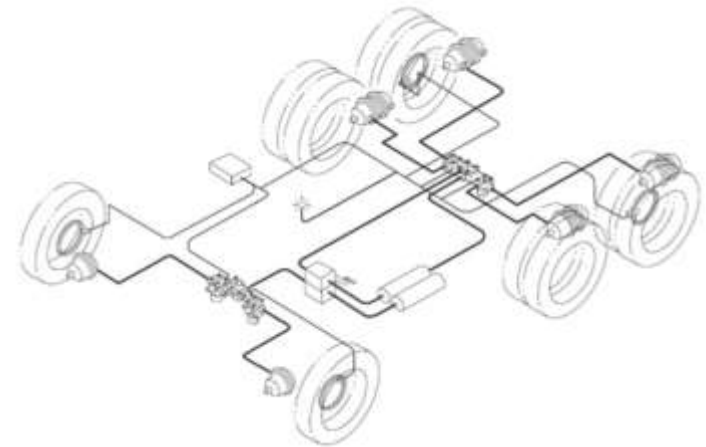

Importancia del **Cumplimiento del Marco Regulatorio** es fundamental para la Seguridad Vial

Las Condiciones Físico Mecánicas (NOM-068-SCT) y Ambientales (NOM-045-SEMARNAT) son un termómetro del mantenimiento del vehículo y **su cumplimiento es fundamental para incrementar la seguridad vial** en México.

La **efectiva supervisión del marco regulatorio en México fomentará la renovación** de la flota al sacar de circulación los vehículos que no la cumplan.

Es necesario **impulsar los incentivos adecuados para modernizar la flota de todos los transportistas**, con especial atención a las micro y pequeñas empresas.